

Жилые модули ORMO



Серия

Compact



Серия

Expedition



Серия

Travel

**Превратите ваш пикап
в комфортный автодом**



ORMO
ADVENTURE & TRAVEL

Технология изготовления внешних стен

Продукция ORMO изготавливается по бескаркасной технологии из сэндвич-панелей: самонесущие стены собираются в единую конструкцию с использованием специальных алюминиевых профилей и клея. Это позволяет избежать использование тяжелой металлической рамы и обеспечить минимальный вес изделий.

Состав панелей

Сэндвич-панели для стен изготавливаются на специальном вакуумном столе размерами 2.5×8м. Панели собираются из стеклопластиковых листов OPTIPLAN и утеплительной прослойки из экструзионного пенополистирола. Общая толщина готовой панели 30мм.

Долговечность и прочность

Стеклопластик - это износостойчивый, прочный и влагостойкий материал. Он не подвержен коррозии и гниению.

Теплоизоляционные свойства

Используемый нами утеплитель обладает минимальной теплопроводностью и практически нулевым влагопоглощением. Он работает по принципу термоса: в нем комфортно в жару и тепло в холодную погоду.

Клей

Для сборки продукции мы используем двухкомпонентный полиуретановый клей. Он не имеет запаха, образует прочный вибро- и термостойкий клеевой шов, обладающий гидроизолирующими свойствами. Температура эксплуатации от -65°C до +90°C.

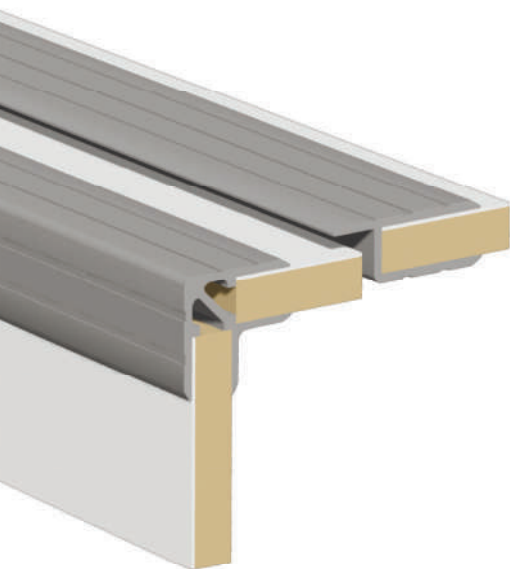
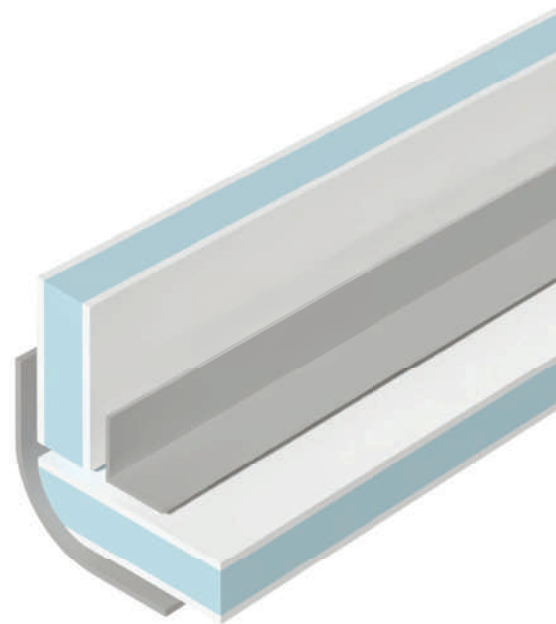

Технология изготовления мебели

Мебель мы также изготавливаем по бескаркасной технологии из легкой влагостойкой фанеры покрытой HPL покрытием и специального алюминиевого профиля. Отсутствие рамы или каркаса в мебели позволяет снизить общий вес конструкции.

Качество материалов

Для производства мебели мы используем влагостойкую ФСФ фанеру толщиной 6мм и 9мм. Лицевая поверхность, а так же рабочие части ламинируются HPL пластиком итальянского производства. Все мебельные элементы мы вырезаем на высокоточных ЧПУ станках.

Прочность

Профиль для сборки мебели позволяет обеспечить жесткость и прочность конструкции при этом не утяжеляя ее. Сам профиль является нашей уникальной разработкой и производится под заказ специально для нашей компании.

Долговечность

Мебель мы ламинируем прочным HPL покрытием. Оно устойчиво к царапинам, а также является на 100% влагостойким. При повышенной нагрузке в качестве использования столешницы цвет не стирается.

Выбор цветовых сочетаний

Вы можете выбрать цвет и фактуру мебельного покрытия и обивки из наших каталогов на свой вкус.

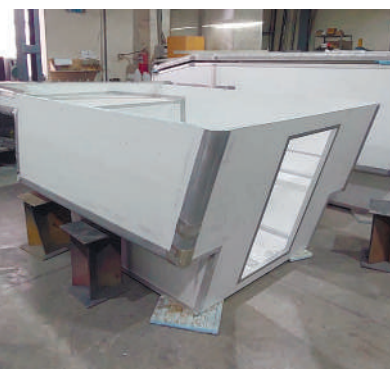

Жилые модули ORMO

В нашем ассортименте представлены три серии жилых модулей, которые покрывают все виды путешествий с жилыми модулями в пикапе: начиная от экстремальных парных путешествий по бездорожью, заканчивая более размеренным семейным отдыхом на природе.



Compact

Данная серия кемперов станет отличным выбором для тех кто ищет легкий и компактный кемпер. Этот модуль рассчитан на комфортное пребывание двух путешественников.

Подробнее на странице 6



Expedition

Кемперы Expedition отличаются отличным балансом между уровнем комфорта в кемпере и внедорожными характеристиками автомобиля. Это вариант отлично подойдет для семьи или компании из 3-4 человек.

Подробнее на странице 8



Travel

Линейка кемперов для тех кто ставит комфорт в путешествиях выше внедорожных характеристик автомобиля. В кемперах серии Travel у вас всегда под рукой будет полноценный душ, кухня и большой объем места для перевозки вещей.

Подробнее на странице 15

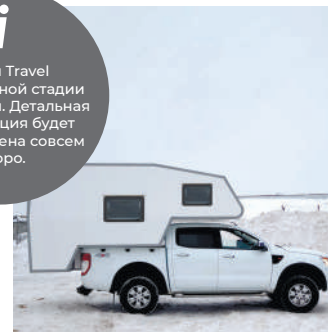

i
Серия Travel на финальной стадии разработки. Детальная информация будет представлена совсем скоро.

Каждая линейка обладает своими особенностями и преимуществами. Мы предлагаем вам ознакомиться с ключевыми различиями, это поможет вам сделать свой выбор:

	Compact	Expedition	Travel
Количество спальных мест	2	4	4
Изолированный санузел	—	—	✓
Внедорожные характеристики	●●●	●●○	●○○
Расход топлива	●●●	●●○	●○○
Объем места для хранения вещей	●●○	●●○	●●●
Управляемость	●●●	●●○	●○○
Звукоизоляция	●○○	●○○	●●●

Совместимость с автомобилями

Мы изготавливаем жилые модули для всех видов современных пикапов. Ниже вы можете выбрать жилой модуль под модель вашего автомобиля:

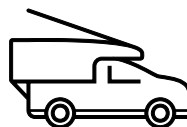
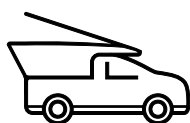

	Compact	Expedition	Travel
Changan Hunter	Compact	Expedition S	Travel S
Dodge Ram 1500 Crew Cab		Expedition L	Travel L
Dongfeng DF6	Compact	Expedition S	Travel S
Fiat Fullback Double Cab	Compact	Expedition S	Travel S
Ford F150 Raptor Super Cab		Expedition L	Travel L
Ford F150 Raptor Super Crew		Expedition L	Travel L
Ford Ranger Double Cab	Compact	Expedition S	Travel S
Ford Ranger Super Crew	Compact	Expedition S	Travel S
Ford Ranger Super Cab		Expedition M	Travel M
Foton Tunland G7	Compact	Expedition S	Travel S
Foton Tunland G9		Expedition L	Travel L
Great Wall Deer	Compact	Expedition S	Travel S
Great Wall POER	Compact	Expedition S	Travel S
Great Wall Poer King Kong		Expedition L	Travel L
Great Wall Wingle 7		Expedition M	Travel M
Isuzu D-max Double Cab	Compact	Expedition S	Travel S
Isuzu D-max Extra Cab		Expedition M	Travel M
JAC T6	Compact	Expedition S	Travel S
JAC T8	Compact	Expedition S	Travel S
Mazda BT 50	Compact	Expedition S	Travel S
Mercedes-Benz X-Klasse double cab	Compact	Expedition S	Travel S
Mitsubishi L200 Club Cab		Expedition M	Travel M
Mitsubishi L200 Double Cab	Compact	Expedition S	Travel S
Nissan Navara Double Cab		Expedition S	Travel S
Nissan Navara King Cab		Expedition M	Travel M
Nissan NP300 Double Cab	Compact	Expedition S	Travel S
Toyota Hilux Double Cab	Compact	Expedition S	Travel S
Toyota Hilux Extra Cab		Expedition M	Travel M
Toyota Tacoma Double Cab	Compact	Expedition S	Travel S
Toyota Tundra Crew Max		Expedition L	Travel L
Toyota Tundra Double Cab		Expedition L	Travel L
Volkswagen Amarok Double Cab	Compact	Expedition S	Travel S
УАЗ Патриот	Compact	Expedition S	Travel S

Палитра цветов и материалов

Цвета внешнего покрытия жилого модуля

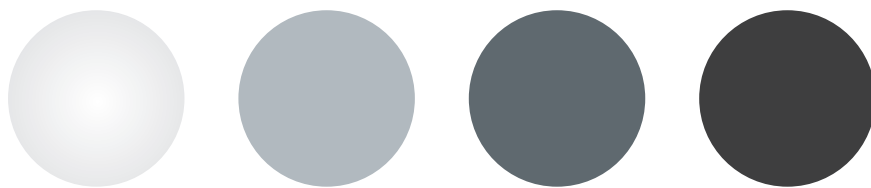

Арктик
(белый)

Снежка
(светло-серый)

Кварц
(темно-серый)

Шварц
(черный)

Кемперы покрываются двухкомпонентным полиуретановым защитным покрытием Raptor. Его преимуществами является высокая прочность, стойкость к истиранию и химическим веществам.

Возможно покрытие жилого модуля в индивидуальный цвет по желанию заказчика. Данная опция обсуждается в индивидуальном порядке.

Цвета тента подъемной крыши. Для серий Compact и Expedition

Внешний слой

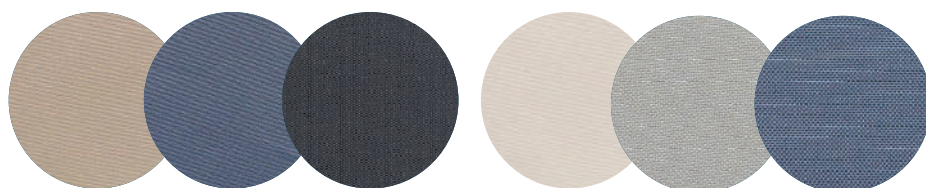

Бежевый

Темно-серый

Черный

Бежевый

Светло-серый

Серый

Тент крыши представлен в двух опциях:

- Двухслойный летний
Изготавливается из двух слоев ткани Oxford Polyester
- Трехслойный зимний
Изготавливается из двух слоев ткани Oxford Polyester и утеплительного слоя.

Ткань Oxford имеет защитный полиуретановый слой, что делает ее на 100% ветро- и влагостойкой.

Текстуры столешниц (кухонный блок и обеденный стол)



Арктический дуб

Северный дуб

Вяз гренобль

Темно-серый

Мебель мы ламинируем прочным HPL покрытием. Оно устойчиво к царапинам, а также на 100% влагостойкое. При повышенной нагрузке в качестве использования столешницы цвет не стирается.

Цвета мебельной обивки

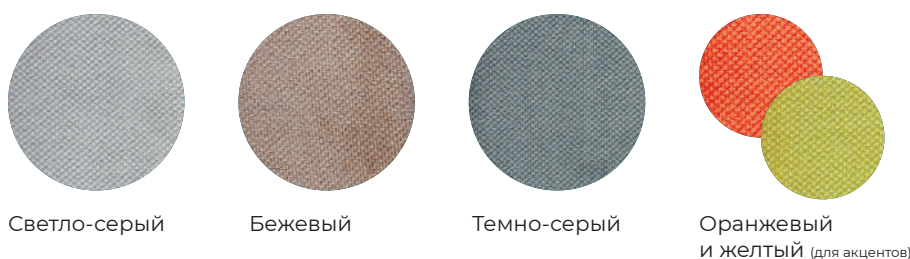

Светло-серый

Бежевый

Темно-серый

Оранжевый
и желтый (для акцентов)

Для пошива чехлов для мягкой мебели мы используем износостойкую мебельную ткань. Чехлы съемные, на молнии, можно стирать.

Текстуры напольного покрытия



Арктический дуб

Орех кантри

Венге

В качестве напольного покрытия мы используем кварц-виниловый ламинат. Данный материал устойчив к воде, он не разбухает. Также кварц-винил обладает высокой прочностью и устойчив к нагрузкам.



Жилой модуль ORMO Compact Expedition является наиболее компактным и легким жилым модулем в нашем ассортименте. Этот кемпер рассчитан на комфортное пребывание двух путешественников. Его главными особенностями являются укороченный альков и низкая общая высота жилого модуля.

1

Подъемная крыша

Мощные газлифты обеспечивают легкое поднятие и опускание крыши. Поднять крышу не сложнее чем открыть пятую дверь автомобиля, а сам процесс занимает меньше минуты. Крыша в сложенном состоянии фиксируется на две надежные защелки.

2

Материал тента крыши

Тент крыши представлен в двух опциях:

- Двухслойный летний изготавливается из двух слоев ткани Oxford Polyester
- Трехслойный зимний Изготавливается из двух слоев ткани Oxford Polyester и утеплительного слоя.

Ткань Oxford имеет защитный полиуретановый слой, что делает ее на 100% ветро- и влагостойкой.

3

Окна

На каждой стороне тента расположены большие панорамные окна на молнии. Каждое окно оснащено противомоскитной сеткой. При непогоде можно установить гибкие прозрачные ПВХ окна (идут в комплекте).

4

Ножничный механизм

Для увеличения внутреннего объема альковной части, подъемная крыша кемпера Compact оснащается ножничным механизмом. Такое решение позволяет обеспечить в нижней точке алькова высоту в 40 см и компенсировать компактные размеры алькова.

**5**

Аэродинамика

Особенностью модулей с подъемной крышей является возможность сохранить оптимальную аэродинамику и внедорожные характеристики автомобиля. Альков жилого модуля с подъемной крышей имеет клиновидную форму и сужается к передней части. Это позволяет улучшить аэродинамику. Альков серии Compact является наиболее компактным: его длина всего 1,1 м.

6

Внедорожные возможности

Кемпер ORMO Compact имеет небольшой вес, компактный альков и низкую крышу - такие характеристики в купе с оптимальной развесовкой и сбалансированным центром тяжести, позволяют максимально сохранить внедорожные характеристики автомобиля.





Двухместный жилой модуль ORMO Compact Expedition подходит для установки как на среднеразмерные и полторные пикапы.



Количество спальных мест	2 шт
Объем для хранения вещей	335 л
Вес жилого модуля (в базовой комплектации)	400 кг
Ширина кемпера (наружный размер)	180 см
Высота кемпера (наружный размер)	130 см
Длина кемпера (наружный размер)	315 см
Длина алькова	110 см

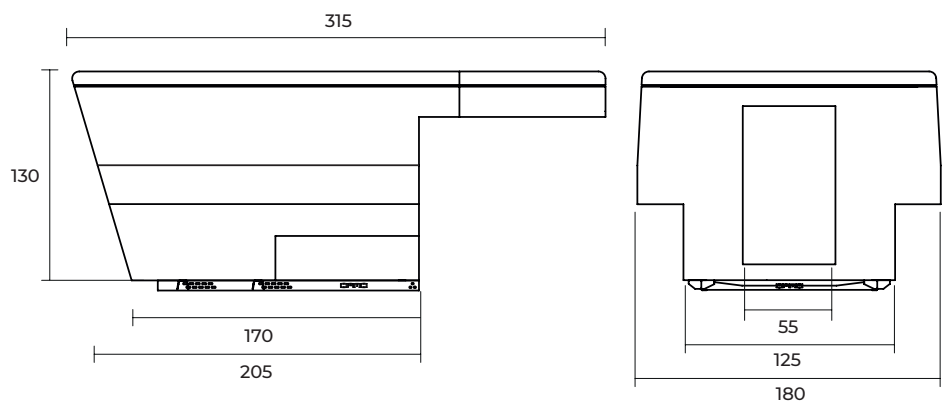

Габаритные размеры представлены без учёта потолочных люков, солнечных панелей и другого оборудования.

Внутренние размеры

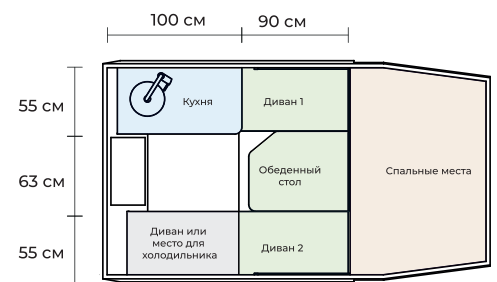
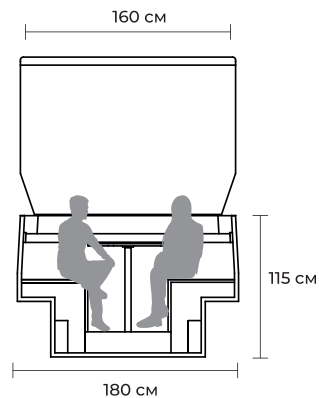
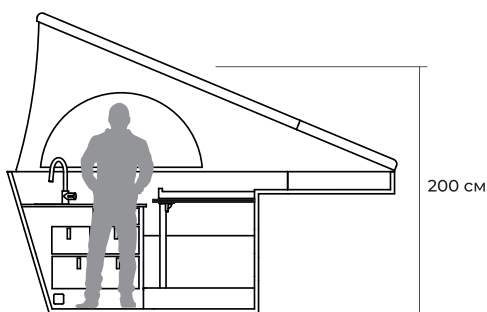

Основные спальные места
Размер 195 см x 170 см (145 см)

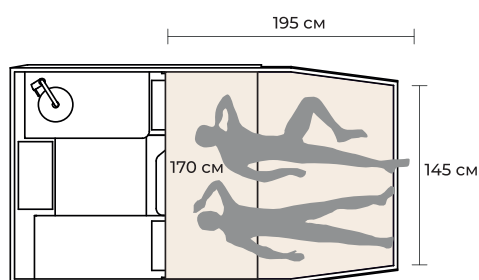

Изображения носят информационный характер. Конструкция постоянно совершенствуется, возможны некоторые изменения. Актуальную информацию уточняйте у наших менеджеров.



Стоимость жилого модуля Compact начинается от **1 370 000 руб.**
В эту стоимость входит все необходимое для комфортных путешествий.

Базовая комплектация

Ножничный механизм крыши

Полная меблировка (кухонный блок, столовая и спальная зоны, системы хранения, рундуки)

Водоснабжение (Бак для воды 90л, насос, мойка со смесителем с выдвижной душевой лейкой)

Электрика (АКБ AGM 100Ач, солн. панель 150Вт, контроллер, система заряда от генератора авто)

Освещение внутреннее и наружное

Люк (400x400мм). Изотермический, с москитной сеткой и солнцезащитной шторкой

Отопитель (воздушный фен Планар, 2кВт, дизельный)

Ящик наружный на задний борт (для хранения снаряжения и вещей), 2шт

Текстильные настенные органайзеры (для специй и 2-х карманный)

Монтажный комплект (Домкраты для снятия/установки, монтажная рама в кузов, комплект проводки)

Покраска кемпера (четыре цвета на выбор, покрытие рaptor)

Место для установки портативного биотуалета



Кухня оснащена мойкой и смесителем, а также системой выдвижных ящиков для хранения продуктов и посуды.



Кухонный смеситель выдвижной, его можно использовать для приема душа. На стенах расположены текстильные карманы для дополнительного хранения вещей.



Уютная столовая зона представляет собой обеденный стол и два мягких дивана.



Размер спального места в разложенном состоянии 170x200см.



Модуль оснащен полочками и сумками для хранения мелких вещей.



Кнопки управления энергосистемой для удобства выведены в единую панель. В ней же расположены USB розетки.

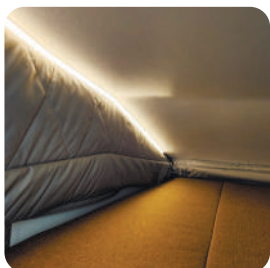

LED полоса освещения



Люк потолочный

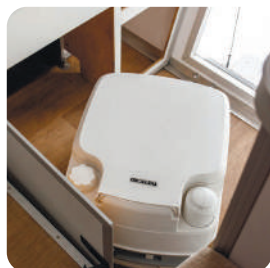

Место для установки туалета



Место для установки холодильника



Внешние ящики для хранения вещей



Серия жилых модулей ORMO Expedition представляет собой оптимальный баланс между сохранением внедорожных характеристик автомобиля и уровнем комфорта который представляет кемпер. Вся серия Expedition оснащена поднимающейся крышей.

1**Подъемная крыша**

Мощные газлифты обеспечивают легкое поднятие и опускание крыши. Поднять крышу не сложнее чем открыть пятую дверь автомобиля, а сам процесс занимает меньше минуты. Крыша в сложенном состоянии фиксируется на две надежные защелки.

2**Материал тента крыши**

Тент крыши представлен в двух опциях:

- Двухслойный летний изготавливается из двух слоев ткани Oxford Polyester
- Трехслойный зимний Изготавливается из двух слоев ткани Oxford Polyester и утеплительного слоя.

Ткань Oxford имеет защитный полиуретановый слой, что делает ее на 100% ветро- и влагостойкой.

3**Окна**

На каждой стороне тента расположены большие панорамные окна на молнии. Каждое окно оснащено противомоскитной сеткой. При непогоде можно установить гибкие прозрачные ПВХ окна (идут в комплекте).

4**Аэродинамика**

Альков жилого модуля с подъемной крышей имеет клиновидную форму и сужается к передней части: такая форма позволяет сохранить оптимальную аэродинамику и расход топлива.

**5****Спальные места**

Особенностью серии Expedition является возможность уложить на ночь четыре взрослых человека: два человека на верхнем уровне и два на нижнем уровне.

6**Внедорожные возможности**

Благодаря небольшой высоте модуля со сложенной крышей автомобиль сохраняет оптимальную развесовку и центры тяжести, таким образом пикап сохраняет свои внедорожные характеристики





Серия жилых модулей ORMO Expedition представлена тремя размерами которые покрывают все современные пикапы. Ниже вы можете ознакомиться с ключевыми отличиями внутри серии Expedition.

	Expedition S	Expedition M	Expedition L
Объем для хранения вещей	380 л	750 л	800 л
Вес жилого модуля (в базовой комплектации)	500 кг	530 кг	600 кг
Ширина кемпера (наружный размер)	180 см	180 см	205 см
Высота кемпера (наружный размер)	145 см	140 см	155 см
Длина кемпера (наружный размер)	345 см	345 см	375 см
Длина алькова	150 см	120 см	140 см

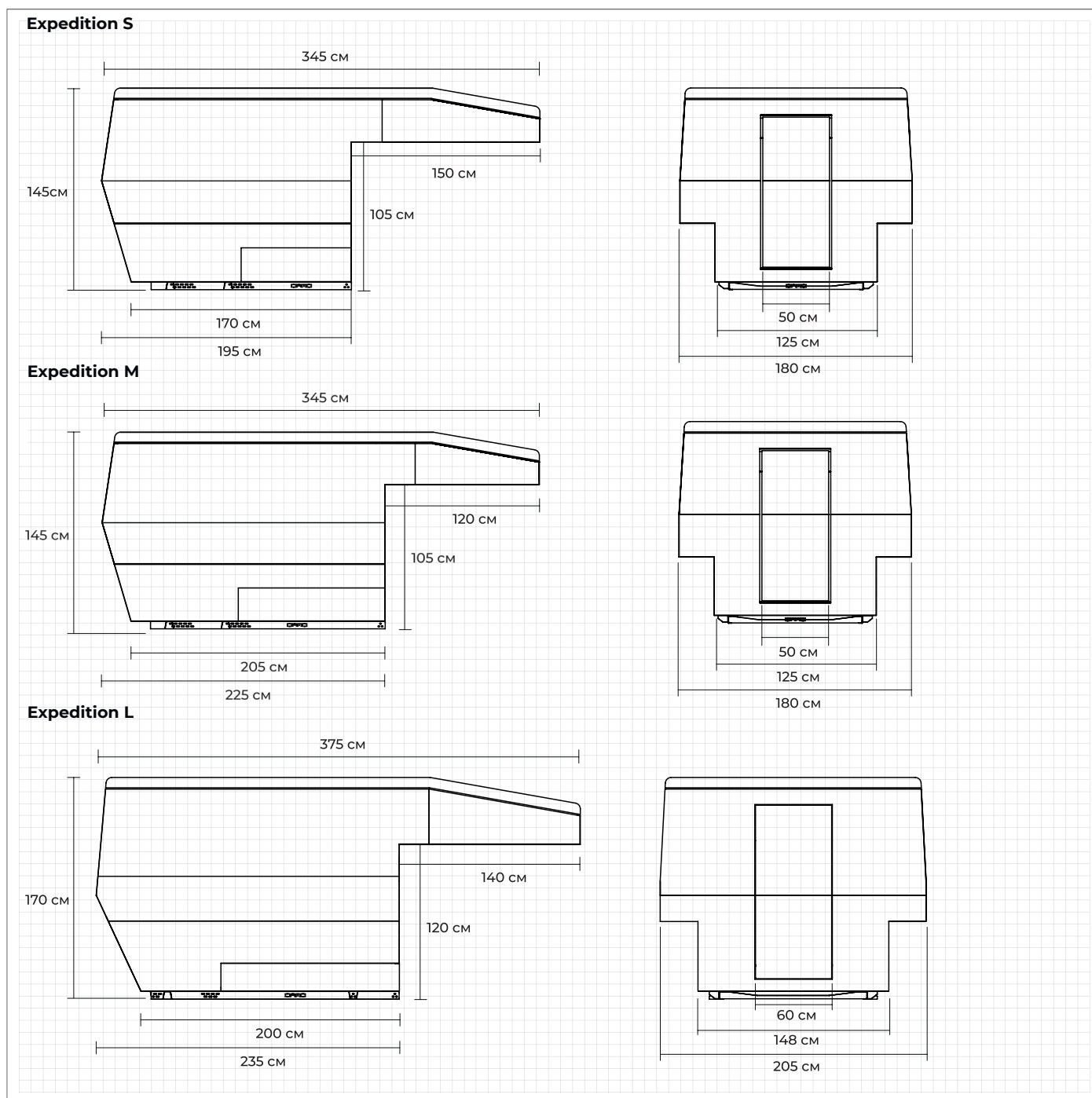

Габаритные размеры представлены без учёта потолочных люков, солнечных панелей и другого оборудования.

Серия

Expedition



Модель

S

ORMO
ADVENTURE & TRAVEL

Модель «S» наименьшая по размеру в серии Expedition. Подходит для среднеразмерных европейских пикапов. Как и все кемперы серии Expedition, модель «S» вмещает в себя четыре человека.



Внутренние размеры

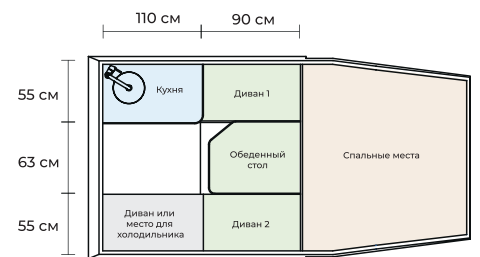
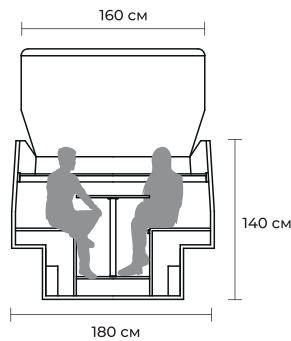
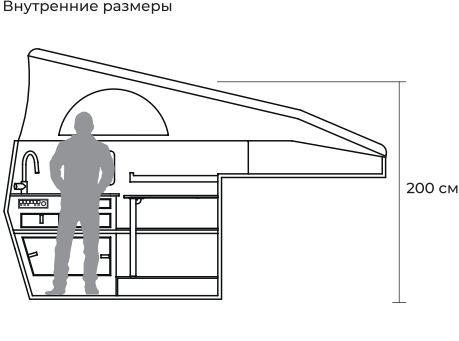

Основные спальные места
Размер 195 см x 170 см (145 см)

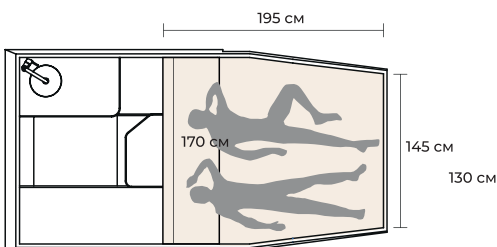

Дополнительные спальные места
Вариант трансформации №1

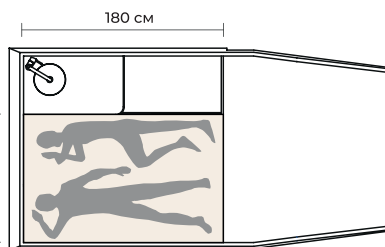

Дополнительные спальные места
Вариант трансформации №2

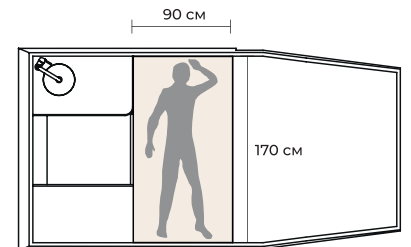

Изображения носят информационный характер. Конструкция постоянно совершенствуется, возможны некоторые изменения. Актуальную информацию уточняйте у наших менеджеров.

Серия

Expedition



Модель

M

ORMO
ADVENTURE & TRAVEL

Модель «М» - средняя по размеру в серии Expedition. Подходит для полуторных пикапов. Основное отличие от модели «S» - это наличие большого рундука сразу перед кабиной пикапа. Как и все кемперы серии Expedition, модель «М» вмещает в себя четыре человека.



Внутренние размеры

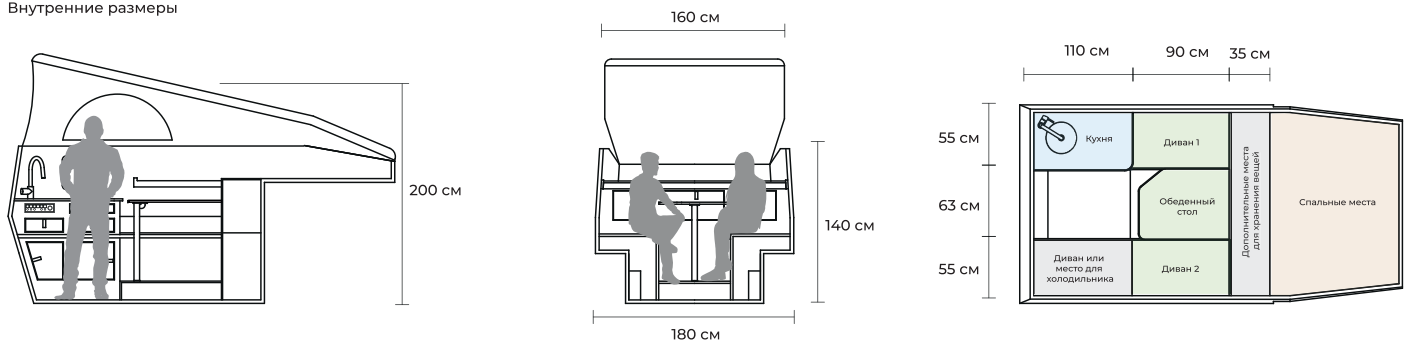

Основные спальные места
Размер 195 см x 170 см (145 см)

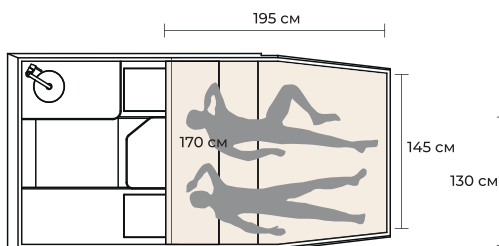

Дополнительные спальные места 180x130 см.
Вариант трансформации №1

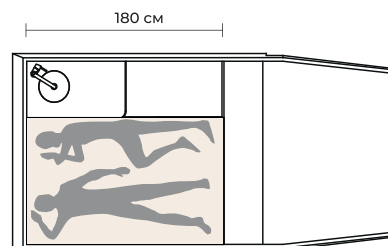

Дополнительные спальные места 170x90 см.
Вариант трансформации №2

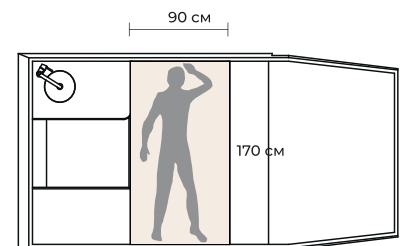

Изображения носят информационный характер. Конструкция постоянно совершенствуется, возможны некоторые изменения. Актуальную информацию уточняйте у наших менеджеров.

Серия

Expedition



Модель



ORMO
ADVENTURE & TRAVEL

Модель «L» - самый большой представитель серии Expedition. Подходит для полноразмерных американских пикапов. Как и все кемперы серии Expedition, модель «L» вмещает в себя четыре человека.

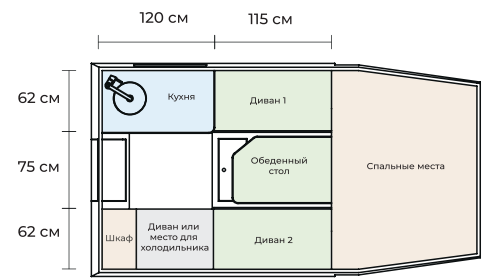
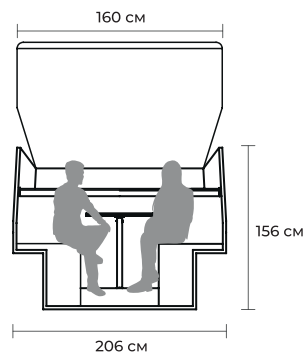
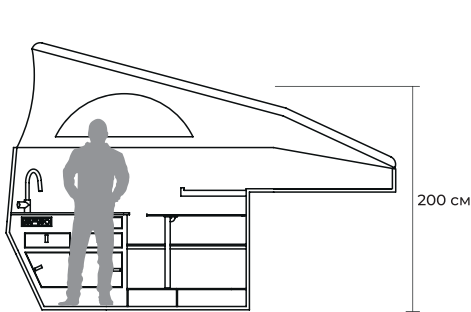

Основные спальные места
Размер 200 см x 200 см (160 см)

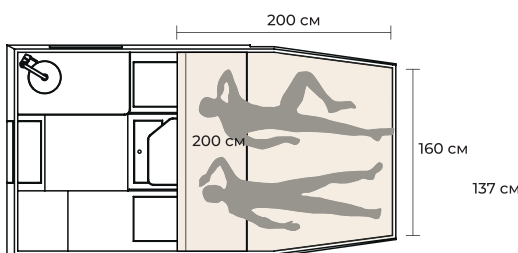

Дополнительные спальные места 180x137 см
Вариант трансформации №1

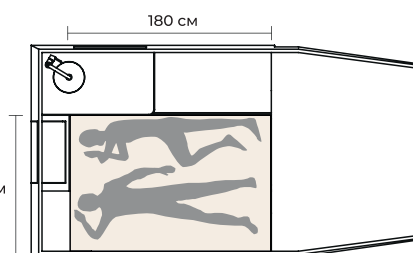

Дополнительные спальные места 200x115 см
Вариант трансформации №2

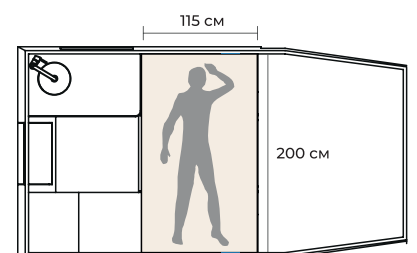

Изображения носят информационный характер. Конструкция постоянно совершенствуется, возможны некоторые изменения. Актуальную информацию уточняйте у наших менеджеров.



Стоимость жилого модуля серии Expedition начинается от **1 350 000 руб.**
В эту стоимость входит все необходимое для комфортных путешествий.

Expedition S - для среднеразмерного пикапа (европейский)

1 350 000р

Expedition M - для полноразмерного пикапа

1 500 000р

Expedition L - для полноразмерного пикапа (американский)

1 650 000р

Базовая комплектация

Полная меблировка (кухонный блок, столовая и спальная зоны, системы хранения, рундуки)

Водоснабжение (Бак для воды 90л, насос, мойка со смесителем с выдвижной душевой лейкой)

Электрика (АКБ AGM 100Ач, солн. панель 150Вт, контроллер, система заряда от генератора авто)

Освещение внутреннее и наружное

Люк (400x400мм). Изотермический, с москитной сеткой и солнцезащитной шторкой

Отопитель (воздушный фен Планар, 2кВт, дизельный)

Ящик наружный на задний борт (для хранения снаряжения и вещей), 2шт

Текстильные настенные органайзеры (для специй и 2-х карманный)

Монтажный комплект (Домкраты для снятия/установки, монтажная рама в кузов, комплект проводки)

Покраска кемпера (четыре цвета на выбор, покрытие raptor)

Место для установки портативного биотуалета



Кухня оснащена мойкой и смесителем, а также системой выдвижных ящиков для хранения продуктов и посуды.



Кухонный смеситель выдвижной, его можно использовать для приема душа. На стенах расположены текстильные карманы для дополнительного хранения вещей.



Уютная столовая зона представляет собой обеденный стол и два мягких дивана. Позволяет разместиться 4-5 взрослым людям.



Основное спальное место (верхний уровень). В разложенном состоянии его размер 170x200см.



В случае необходимости обеденный стол можно опустить и организовать дополнительное спальное место.



Клавиши управления энергосистемой для удобства выведены в единую панель. В ней же расположены USB розетки.

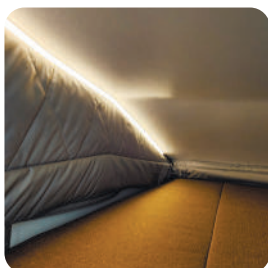

LED полоса освещения

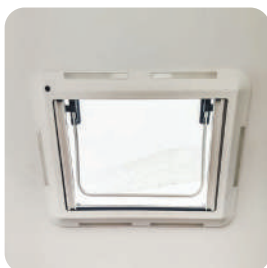

Люк потолочный

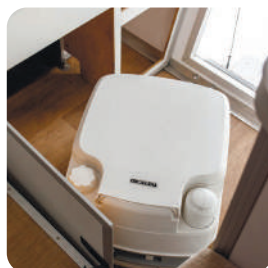

Место для установки туалета



Место для установки холодильника

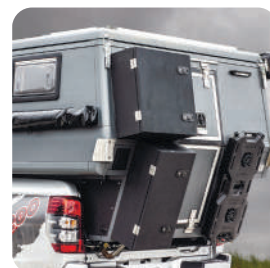

Внешние ящики для хранения вещей



Серия жилых модулей ORMO Travel собрала в себе всё необходимое для максимального комфорта: высокая герметичная крыша, отдельное изолированное помещения санузла и большой объем для хранения вещей. Такой кемпер может заменить полноценный автодом, оставаясь при этом на внедорожной базе.

1

Высокая крыша

Высокая крыша жилого модуля позволяет находиться в модуле и стоять в нем полный рост не поднимая крышу.

2

Санузел

Модуль с высокой крышей оснащен изолированным санузлом с раковиной, душем и туалетом. Это позволит принять теплый душ прямо внутри модуля.

3

Хранение вещей

Модуль с цельной крышей за счет большего внутреннего объема позволяет организовать дополнительные шкафы для хранения вещей.

4

Звукоизоляция

Модуль с цельной крышей является герметичной конструкцией с повышенной шумоизоляцией, он пропускает значительно меньше звуков как снаружи так и изнутри.

5

Теплоизоляция

Модуль с высокой крышей за счет своей герметичности обладает хорошими теплоизоляционными свойствами. В нем вам будет комфортно в жару и тепло в холодную погоду.

i

Серия Travel на финальной стадии разработки. Детальная информация будет представлена совсем скоро.



Уже сейчас мы готовы начать прием заявок на высокие кемперы.

Если вам интересен такой проект - свяжитесь с нами, мы

изготовим для вас такой жилой модуль.



Дополнительное оснащение

Вы можете добавить комфорта дооснастив ваш жилой модуль дополнительными аксессуарами. Ниже представлена только часть вариантов по дополнительным опциям актуальных для серий Compact и Expedition.

Зимний пакет



Утепленный трехслойный тент



Разводка отопителя по салону



Подогрев основного бака для воды



Подача теплого воздуха в альков

Внутреннее оснащение



Окно врезное изотермическое

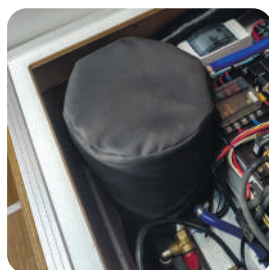

Бойлер 6л (12V 250W) для горячей воды



Внутренний душ



Встроенная газовая плита



Холодильник

Внешнее оснащение



Ножничный механизм крыши



Маркиза веерная ORMO (230см)



Душ (ширма) внешний ORMO



Канистра экспедиционная

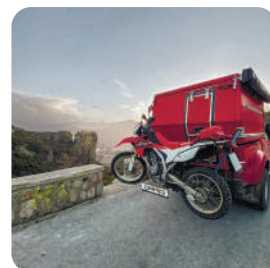

Внешнее крепление для снаряжения

Электрика



Дополнительная солнечная панель



Розетка внешнего ввода 220V



Инвертор 12-220в



АКБ LiFePo4 100 амп/ч (взамен штатного)



Фара дальнего света



Еще больше вариантов по дополнительному оснащению вы найдете на нашем сайте ORMO.su

Как крепится жилой модуль к кузову пикапа?

Жилой модуль может быть закреплен двумя способами:

- 1) В кузове пикапа размещается специальная монтажная рама (идет в комплекте с модулем) которая фиксируется к кузову автомобиля. К этой раме фиксируется сам жилой модуль на шесть болтов. Такое решение позволяет просто и надежно зафиксировать жилой модуль в кузове автомобиля и избежать перемещений модуля в кузове при движении.
- 2) По четырем сторонам кузова размещены крепления через которые можно транспортировочными стяжными ремнями зафиксировать жилой модуль в штатные крепления в кузове пикапа.

Как снимать и устанавливать жилой модуль?

По четырем углам модуля есть крепления для специальных домкратов (идут в комплекте с модулем). С помощью домкратов модуль можно приподнять (предварительно открутив болты крепления к кузову) и выкатить из под него автомобиль. Домкраты позволяют опустить модуль на уровень земли. Установка производится в обратном порядке.

Нужна ли регистрация жилого модуля в ГИБДД?

Жилой модуль не требует регистрации в ГИБДД или специальных документов. Согласно ПДД, модуль является грузом перевозимом в кузове пикапа. Габариты и вес модуля укладываются в допустимые ПДД значения.

Нужна ли специальная подготовка подвески автомобиля перед установкой жилого модуля?

Всем клиентам мы рекомендуем установить на заднюю ось автомобиля пневмоподвеску. В большинстве случаев этого будет достаточно. Такое решение подойдет для передвижения по асфальтированным и гравийным дорогам, а также для легкого бездорожья. Если же вы планируете активную внедорожную эксплуатацию, мы рекомендуем провести ревизию: проверить состояние рамы и подвески автомобиля. В некоторых случаях, для активного бездорожья, потребуется дополнительное усиление кузова и рамы автомобиля, а также замена рессор и амортизаторов. Мы проводим весь спектр услуг по подготовке автомобиля. Если вам потребуется помощь в этом вопросе – мы обязательно поможем вам.

Наши сервисы



Доставка

Вы можете заказать доставку нашей продукции до вашего адреса, всю организацию мы возьмем на себя. При необходимости мы также можем забрать ваш автомобиль на установку кемпера и доставить его обратно.



Установка

Мы можем взять на себя установку жилого модуля в кузов вашего автомобиля: произведем все подготовительные работы и подключение электрики.



Подготовка автомобиля

Мы можем подготовить ваш автомобиль к установке кемпера или автодома: сделать диагностику ходовой части и произвести все необходимые работы.



Гарантия 1 год

На всю нашу продукцию мы предоставляем заводскую гарантию 1 год. В течении это срока мы поможем решить любые возникающие вопросы по нашей продукции.



Инженерный проект

Если вас интересует индивидуальный проект автодома или кемпера, наши компетентные инженеры возьмут на себя проектирование всех технических моментов: от основы конструкции до проекта электросистемы.



Дизайн проект

Для создания эстетичного и функционального автодома мы можем вовлечь в проект наших интерьерных дизайнеров, которые помогут вам индивидуальное решение.

Жилой модуль ORMO Compact подходит как к среднеразмерным (европейским) пикапам так и к полуторным пикапам

1 370 000р

Базовая комплектация

Ножничный механизм крыши
Полная меблировка (кухонный блок, столовая и спальная зоны, системы хранения, рундуки)
Водоснабжение (Бак для воды 90л, насос, мойка со смесителем с выдвижной душевой лейкой)
Электрика (АКБ AGM 100Ач, солн. панель 150Вт, контроллер, система заряда от генератора авто)
Освещение внутреннее и наружное
Люк (400x400мм). Изотермический, с москитной сеткой и солнцезащитной шторкой
Отопитель (воздушный фен Планар, 2кВт, дизельный)
Ящик наружный на задний борт (для хранения снаряжения и вещей), 2шт
Текстильные настенные органайзеры (для специй и 2-х карманный)
Монтажный комплект (Домкраты для снятия/установки, монтажная рама в кузов, комплект проводки)
Покраска кемпера (четыре цвета на выбор, покрытие raptor)
Место для установки портативного биотуалета

Можно доукомплектовать кемпер следующими аксессуарами

i Цены ниже указаны с учетом установки и всех сопутствующих расходных материалов

Экстерьер

Зимний пакет (утепленный тент, разводка отопителя по салону, подача теплого воздуха в альков)	70 000
Покраска кемпера в цвет по выбору заказчика (не из стандартной палитры)	по запросу
Графика наружная (дизайн) под желание заказчика	от 15 000
Маркиза веерная ORMO (230см, угол раскрытия 270°)	77 000
Душ (ширма) внешний ORMO	17 500
Ящик наружный на задний борт дополнительный (для хранения снаряжения и вещей)	17 000
Светодиодная фара комбинированного света 934 мм 340W (электропроводка + крепеж)	38 000
Канистра экспедиционная GKA 20 литров с кронштейнами на задний борт	13 500
Рейка такелажная алюминиевая с заглушкой (стоимость за метр погонный)	6 500
Фитинг крепежный с кольцом для такелажной рейки	350
Лопата штыковая Fiskars 1026667 или аналог с крепежом	9 000

Интерьер

Газовая плита с раковиной (несколько моделей на выбор)	по запросу
Холодильник (несколько моделей на выбор)	по запросу
Портативный биотуалет	16 500

Аксессуары

Мягкий вкладыш в рундук	1 800
Ящик органайзер в рундук	1 500
Ящик органайзер в рундук (малый)	800
Дополнительный органайзер под специи (10 карманов)	3 000
Дополнительный органайзер настенный 2-х карманный (380*200*100)	3 500
Набор стульев туристических складных	по запросу
Урна для мусора складная	1 200
Кронштейн для велокреплений на задний борт	20 000

Водоснабжение

Бойлер 6л (12V 250W) (220V 500W) для горячей воды	41 500
Индикатор уровня воды в баке (стрелочный)	8 000
Внутренний душ (душевой поддон, слив, шторка на потолке)	17 500
Бак для серой воды	25 000
Канистры для питьевой воды (размещение под обеденным столом)	10 000
Люк с внешним смесителем (для внешнего душа)	37 000

Электросистема

Инвертор 12-220в	40 000
Розетка внешнего ввода 220V	7 000
Баллон газовый композитный Lite Safe 5 л + Регулятор давления+ крепёж и установка.	20 000
Дополнительный модуль солнечной панели	15 000
АКБ LiFePo4 акб 100 амп/ч (взамен штатного)	по запросу

Дополнительное оснащение и оборудование

Тележка транспортировочная (для перемещения жилого модуля) для кемпера	25 000
--	--------

Прайс-лист. Серия Expedition



Expedition S - для среднеразмерного пикапа (европейский)	1 350 000р
Expedition M - для полуторного пикапа	1 500 000р
Expedition L - для полноразмерного пикапа (американский)	1 650 000р

Базовая комплектация

Полная меблировка (кухонный блок, столовая и спальная зоны, системы хранения, рундуки)
Водоснабжение (Бак для воды 90л, насос, мойка со смесителем с выдвигной душевой лейкой)
Электрика (АКБ AGM 100Ач, солн. панель 150Вт, контроллер, система заряда от генератора авто)
Освещение внутреннее и наружное
Люк (400х400мм). Изотермический, с москитной сеткой и солнцезащитной шторкой
Отопитель (воздушный фен Планар, 2кВт, дизельный)
Ящик наружный на задний борт (для хранения снаряжения и вещей), 2шт
Текстильные настенные органайзеры (для специй и 2-х карманный)
Монтажный комплект (Домкраты для снятия/установки, монтажная рама в кузов, комплект проводки)
Покраска кемпера (четыре цвета на выбор, покрытие raptor)
Место для установки портативного биотуалета

Можно доукомплектовать кемпер следующими аксессуарами

i Цены ниже указаны с учетом установки и всех сопутствующих расходных материалов

Экстерьер

Ножничный механизм крыши	100 000
Зимний пакет (утепленный тент, разводка отопителя по салону, подача теплого воздуха в альков)	70 000
Покраска кемпера в цвет по выбору заказчика (не из стандартной палитры)	по запросу
Графика наружная (дизайн) под желание заказчика	от 15 000
Маркиза веерная ORMO (230см, угол раскрытия 270°)	77 000
Душ (ширма) внешний ORMO	17 500
Ящик наружный на задний борт дополнительный (для хранения снаряжения и вещей)	17 000
Светодиодная фара комбинированного света 934 мм 340W (электропроводка + крепеж)	38 000
Канистра экспедиционная GKA 20 литров с кронштейнами на задний борт	13 500
Рейка такелажная алюминиевая с заглушкой (стоимость за метр погонный)	6 500
Фитинг крепежный с кольцом для такелажной рейки	350
Лопата штыковая Fiskars 1026667 или аналог с крепежом	9 000

Интерьер

Газовая плита с раковиной (несколько моделей на выбор)	по запросу
Окно (500х300мм). Изотермическое, с москитной сеткой и солнцезащитной шторкой	25 000
Холодильник (несколько моделей на выбор)	по запросу
Портативный биотуалет	16 500
Спальное место увеличенное (+20см)	16 500

Аксессуары

Мягкий вкладыш в рундук	1 800
Ящик органайзер в рундук	1 500
Ящик органайзер в рундук (малый)	800
Дополнительный органайзер под специи (10 карманов)	3 000
Дополнительный органайзер настенный 2-х карманный (380*200*100)	3 500
Набор стульев туристических складных	по запросу
Урна для мусора складная	1 200
Кронштейн для велокреплений на задний борт	20 000

Водоснабжение

Бойлер 6л (12V 250W) (220V 500W) для горячей воды	41 500
Индикатор уровня воды в баке (стрелочный)	8 000
Внутренний душ (душевой поддон, слив, шторка на потолке)	17 500
Бак для серой воды	25 000
Канистры для питьевой воды (размещение под обеденным столом)	10 000
Люк с внешним смесителем (для внешнего душа)	37 000

Электросистема

Инвертор 12-220в	40 000
Розетка внешнего ввода 220V	7 000
Баллон газовый композитный Lite Safe 5 л + Регулятор давления+ крепёж и установка.	20 000
Дополнительный модуль солнечной панели	15 000
АКБ LiFePo4 акб 100 амп/ч (взамен штатного)	по запросу

Дополнительное оснащение и оборудование

Тележка транспортировочная (для перемещения жилого модуля) для кемпера S размера	25 000
Тележка транспортировочная (для перемещения жилого модуля) для кемпера M размера	25 000
Тележка транспортировочная (для перемещения жилого модуля) для кемпера L размера	50 000



Кемперы ORMO - свобода и комфорт в путешествиях



Если вы мечтаете о своем кемпере или автодоме — обращайтесь к нам, доверьтесь в этом сложном процессе профессионалам.

К каждому клиенту у нас индивидуальный подход: мы поможем вам в подборе и создании уникального решения отвечающего вашим потребностям и желаниям.



ORMO
ADVENTURE & TRAVEL

Закажите свой кемпер!

+7 922 500 8800  

Удмуртская Республика,
г. Ижевск,
ул. Лесозаводская, 23/170

Московская область,
г. Химки,
Ватутинское шоссе, вл13

